

AIRPASS® 85 **sans démodulateur**

Guide d'installation



modèles déposés - photos non contractuelles

Avertissements.

- La reproduction de tout ou partie de ce guide est interdite sans un accord écrit de la part d'ALDEN.
- ALDEN décline toute responsabilité de quelque nature qu'elle soit, en particulier pour tout accident ou incident en cas de non observation des instructions données, tant au niveau de l'installation que de l'utilisation.
- ALDEN attire une attention particulière sur les risques encourus en cas de montage non conforme. Sa responsabilité ne pourra être engagée en cas de montage non conforme aux règles de l'art et en particulier si l'installation est effectuée par un non-professionnel.
- Le revendeur est réputé connaître les règles de l'art et s'y conformer. Il respectera tout particulièrement les règles en matière de choix d'emplacement, de branchement électrique, de collage, de vissage.
- Le revendeur s'engage, en vendant et en installant un produit ALDEN, à informer son client du mode d'emploi et éventuellement du mode d'installation. Il lui remettra le livret 'Guide de l'utilisateur'.
- Il attirera l'attention du client sur tous les aspects concernant la sécurité et, s'il y a lieu, sur l'obligation de respecter les lois en vigueur dans le ou les pays d'utilisation.
- Il informera le client que le produit vendu ne devra pas être détourné de l'utilisation prévue.
- **Tout produit comportant des éléments électroniques doit être protégé contre les sous-tensions (inf. à 10,5 Volts) et les sur-tensions (sup. à 15 Volts).**
- **Toute intervention effectuée sur le produit sans accord préalable de la part d'ALDEN entraîne la nullité de la garantie.**
- **L'ouverture des différents éléments est strictement interdite. Aucun recours en garantie ne sera possible dans ce cas.**
- **En cas de doute, le revendeur consultera le service technique d'ALDEN au 0 820 025 525**

- **Le vendeur ainsi que le constructeur ne peuvent en aucun cas être tenus pour responsables en cas de modifications des modes d'émission ou des puissances d'émission des satellites.**
- **La disparition d'un satellite, de programmes, le passage d'une chaîne libre en cryptée ainsi que toute autre modification des modes de diffusion ne sont pas de la responsabilité du vendeur ou du constructeur.**
- **Les événements inconnus du vendeur et du constructeur ne peuvent pas donner lieu à une demande d'échange, de remboursement ou d'indemnité de quelque nature qu'elle soit.**
- **Les zones de réceptions des satellites sont données à titre indicatif.**

Consignes de sécurité.

- Par grand vent ou bourrasque, ainsi que dans le cas d'une météo dégradée, il conviendra de replier l'antenne. Se référer à la page 14 de ce manuel pour évaluer la force du vent. Il est ainsi obligatoire de replier l'antenne lorsque le vent atteint une vitesse supérieure à 50 km/h.
- Ne jamais déplier l'antenne en cas de dépôt de neige ou de pluie verglaçante. Toujours vérifier qu'aucun obstacle ne viendra gêner l'ouverture et qu'il n'y a ni glace, ni neige sur l'antenne. Dégager ces éléments le cas échéant.
- Il est **OBLIGATOIRE** de replier l'antenne pour la marche du véhicule. Pour cela suivre la procédure de fermeture. Vérifier avant de partir que l'antenne est correctement repliée.
- Toutes les antennes peuvent être équipées d'un avertisseur 'antenne ouverte' ou d'un anémomètre Éole.
- En cas de stationnement prolongé, il conviendra de retirer le fusible de l'alimentation du démodulateur.
- En cas d'absence, ne jamais laisser l'antenne dépliée.
- Pour toute intervention sur le circuit électrique, ou remplacement ou branchement de la batterie, il conviendra de retirer les fusibles des circuits d'alimentation de l'antenne et du démodulateur. Si le véhicule est équipé d'un panneau solaire, retirer également le fusible du régulateur de charge.

Impératif :

- Il est obligatoire d'utiliser les câbles fournis, sans les couper ni les modifier. La non observation de cette consigne peut entraîner de graves dysfonctionnements qui ne seront pas pris en garantie.
- Ne pas utiliser des circuits coaxiaux existants : la qualité de réception peut être fortement altérée. Chaque raccord entraîne une perte sur la qualité du signal de réception. Des câbles de natures différentes peuvent également influencer sur la qualité du signal de réception.
- Vérifier le serrage des boulons de fixation du bras.
- Il est impératif de tirer une alimentation séparée et équipée d'un fusible directement depuis la batterie cellule pour alimenter le démodulateur. Se référer à la notice du démodulateur pour cela.

- **Le fait de procéder à l'installation implique l'acceptation des règles énoncées.**

Installation

A. Emplacement sur le toit.

Une antenne satellite doit toujours se replier vers l'arrière du véhicule, jamais vers l'avant ou sur le côté. Si possible, installez l'antenne sur une surface plane du véhicule. Évitez les parties bombées ou inclinées (par exemple la capucine).

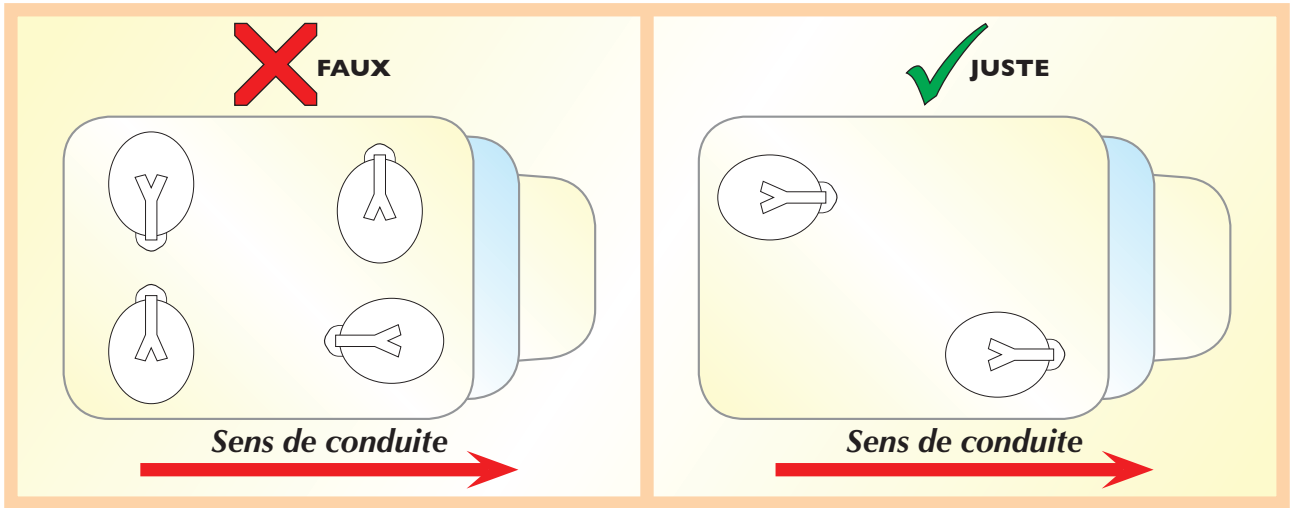

B. Surface de rotation.

Aucun obstacle ne doit se trouver dans la surface de rotation d'une antenne ou d'un panneau. (Exemples : lanternes, cheminées, équipements...)

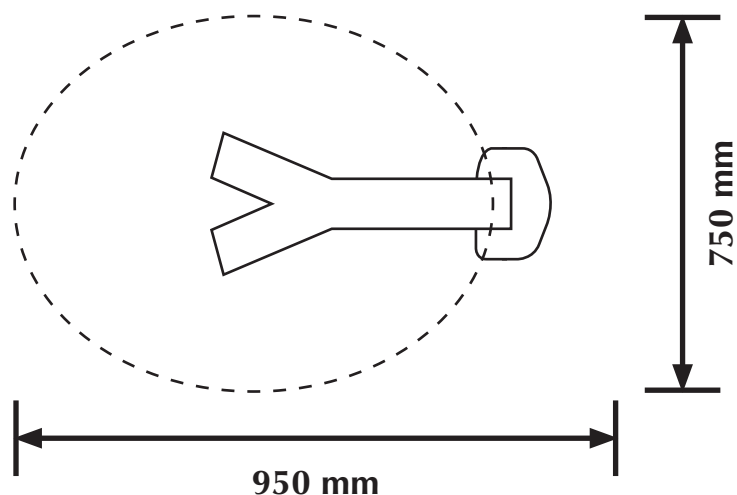
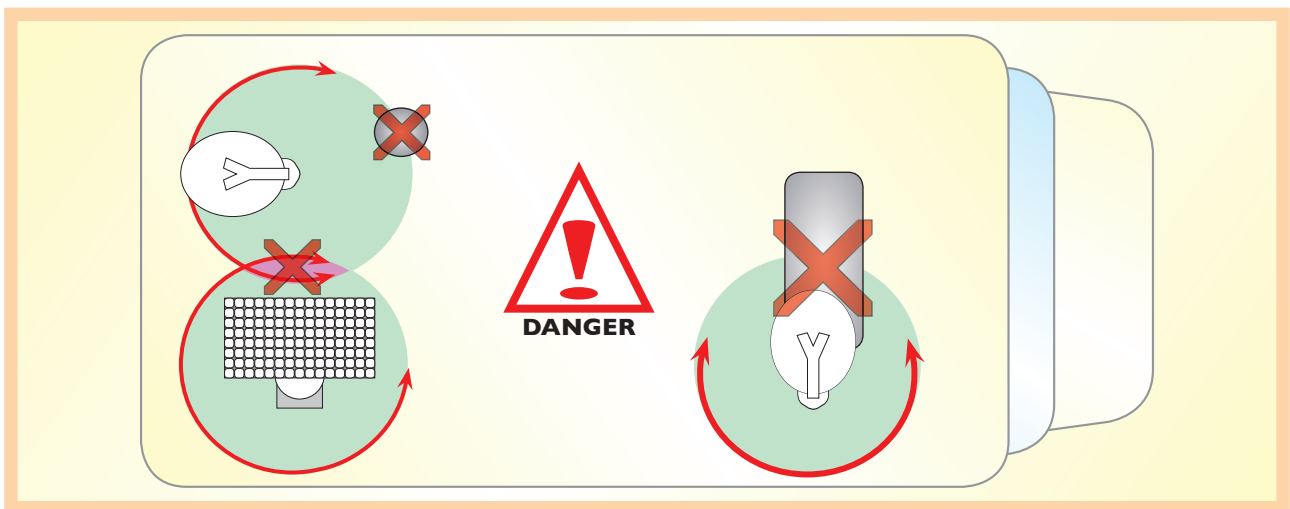

C. Vérification de la surface de rotation (présence / absence d'obstacles).

Important : Il est impératif d'ouvrir tous les lanterneaux afin de vérifier correctement la surface de rotation.

1. Repérer l'endroit prévu sur le toit, LNB replié vers l'arrière du véhicule.
2. Marquer l'emplacement du centre du mât sur le toit à l'aide d'un crayon.
3. Couper un morceau de ficelle de 70 cm. Placer l'une des extrémité au centre du mât repéré sur la toit.. Tendre la ficelle puis effectuer une rotation complète pour vérifier qu'il n'y ait aucun obstacle dans la zone de rotation de l'antenne.

D. Perçage du trou pour le passage de mât.

À l'aide du gabarit de perçage situé en page 29, percer le trou pour le passage de mât.

E. Préparation de l'antenne avant installation.

1. Déverrouiller l'étrier de fixation en dévissant la molette.
2. Ouvrir l'étrier puis le retirer du mât.
3. Dévisser l'écrou du passage de mât puis le retirer en le faisant glisser le long du mât.

ATTENTION : L'antenne pliée doit apparaître de la manière suivante : compteur numérique face à vous et parabole pliée vers l'arrière.

F. Collage du passage de mât.

INFORMATIONS IMPORTANTES CONCERNANT LES PRODUITS SIKA :

Sikaflex® 512 Caravan est une colle mono-composant hautes performances pour joints épais.

Selon la nouvelle norme internationale, les dates sont indiquées de la manière suivante : mois/année.

Exemple : 06/17 correspond au mois de juin de l'année 2017.

Attention : Ce produit peut entraîner une sensibilisation par inhalation. Ne pas respirer les gaz, fumées, vapeurs, aérosols. En cas d'accident ou de malaise, consulter immédiatement un médecin (si possible lui montrer ce document). Contient des isocyanates.

Avertissement : La société Alden se dégage de toute responsabilité en cas d'incident dû à la non observation du présent mode d'emploi.

Attention : Le véhicule doit impérativement être immobilisé durant le temps de séchage.

Attention :

- Seul le kit colle avec activateur spécial ALDEN répond aux exigences de sécurité ALDEN.
- Rendre le client attentif sur les dangers en cas de vents violents. Lui demander de ne repartir qu'après avoir vérifié que son antenne soit repliée.
- Aucun recours en garantie n'est accordé en cas de non respect de ces instructions.



4,4-diisocyanate de diphenylméthane

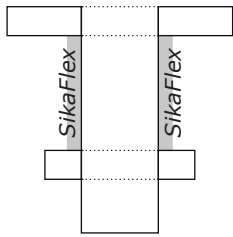

1. Poncer les surfaces à encoller avec du papier à poncer (grain moyen).
2. Nettoyer, à l'aide d'un diluant, les surfaces à encoller.
3. À l'aide du tampon, étaler du SikaAktivator sur les surfaces nettoyées. **Temps de séchage : 15 à 20 minutes.**
4. Encoller généreusement le passage de mât avec du Sikaflex® 512 Caravan puis engager le mât complet dans le trou.
5. Enfiler l'écrou du passage de mât par le bas puis serrer légèrement et sans forcer.
6. Pour accélérer la polymérisation, pulvériser un peu d'eau sur les parties visibles de la colle. **Temps de séchage : 24 heures.**

ATTENTION :
L'antenne pliée doit apparaître de la manière suivante :
compteur numérique face à vous et parabole pliée vers l'arrière.

G. Mise en place de l'étrier de fixation.

1. Replacer l'étrier de fixation sur le mât de l'antenne en serrant très légèrement la molette.
2. Faire glisser l'étrier vers le bas : l'ensemble doit être positionné le plus bas possible sur le mât. Serrer la molette.
3. Vérifier que le mât de l'antenne soit bien dans l'axe du passage de mât et à la verticale.
4. Fixer l'étrier contre la paroi.
5. Serrer plus fermement l'écrou du passage de mât.

H. Mise en place du compteur numérique.

Poser le compteur numérique selon le schéma ci-dessous.

Antenne repliée, parabole vers l'arrière du véhicule, le compteur doit être à zéro et face à l'utilisateur.

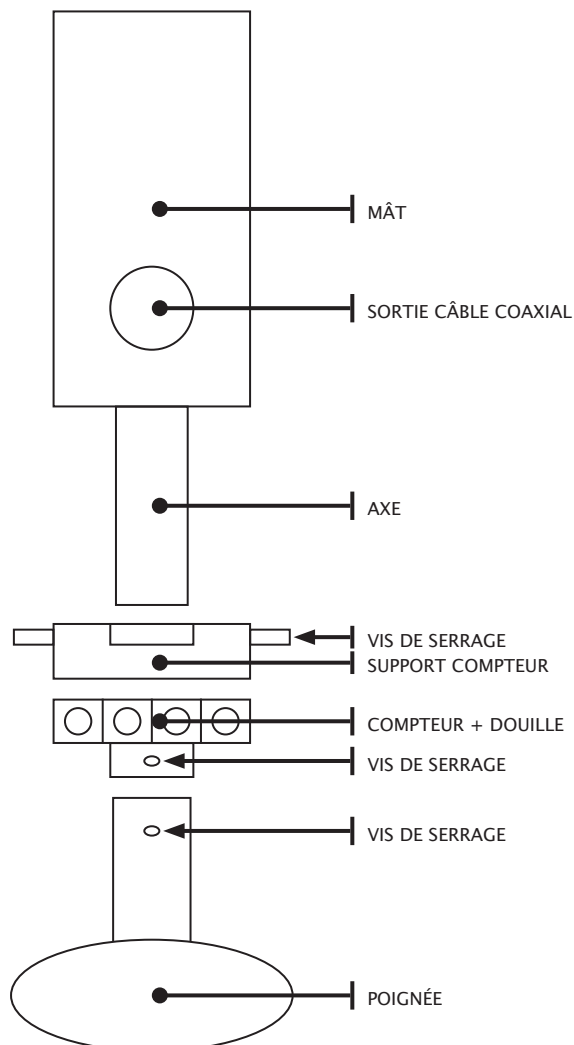

ATTENTION :
L'antenne pliée doit apparaître de la manière suivante :
compteur numérique face à vous
et parabole pliée vers l'arrière.

I. Mise en place de la parabole.

1. Déployer l'antenne en tournant la poignée dans le sens des aiguilles d'une montre.
2. Fixer la parabole à l'aide des entretoises et de la visserie fournies.
3. Replier l'antenne en tournant la poignée dans le sens contraire des aiguilles d'une montre.
4. Coller le bloc de mousse noire sur la parabole au point de contact entre la parabole et le LNB.

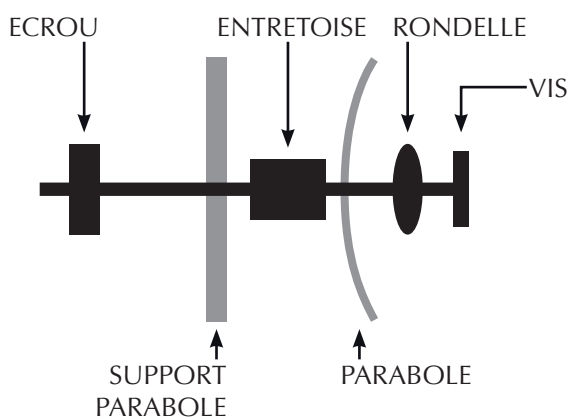

Contenu du sachet visserie :

- pour le haut de la parabole :
 - 2 vis TH 6 x 16 mm
 - 2 rondelles M6
 - 2 écrous frein M6
- pour le bas de la parabole :
 - 2 vis TH 6 x 30 mm
 - 2 rondelles M6
 - 2 entretoises 6,2 x 10 x 15 mm
 - 2 écrous frein M6

J. Conseils de mise en place d'un démodulateur.

1. Positionner le démodulateur dans un endroit aéré et accessible.
2. Amener le câble coaxial de l'antenne vers le démodulateur puis le brancher.
3. Relier le téléviseur au démodulateur.
4. Procéder au câblage de l'alimentation : **la ligne + doit être équipé d'un fusible 3 A.** Il est également conseillé d'y mettre un interrupteur.

Avertissements :

- L'utilisation des câbles fournis est impérative.
- Ne pas utiliser des circuits coaxiaux existants. La qualité de l'image peut être fortement altérée. Chaque raccord entraîne une perte de signal. Des câbles de nature différente peuvent également influencer sur la qualité de l'image.
- Dans tous les cas, y compris quand un pré-câblage existe, une ligne directe et sans interruption munie d'un fusible 3 Ampères devra être tirée du démodulateur vers la batterie pour la ligne Plus (fil rouge et noir).
- Le non respect de ces instructions peut provoquer des incidents graves en cas de court-circuit.
- Aucun recours en garantie n'est accordé en cas de non respect de ces instructions.

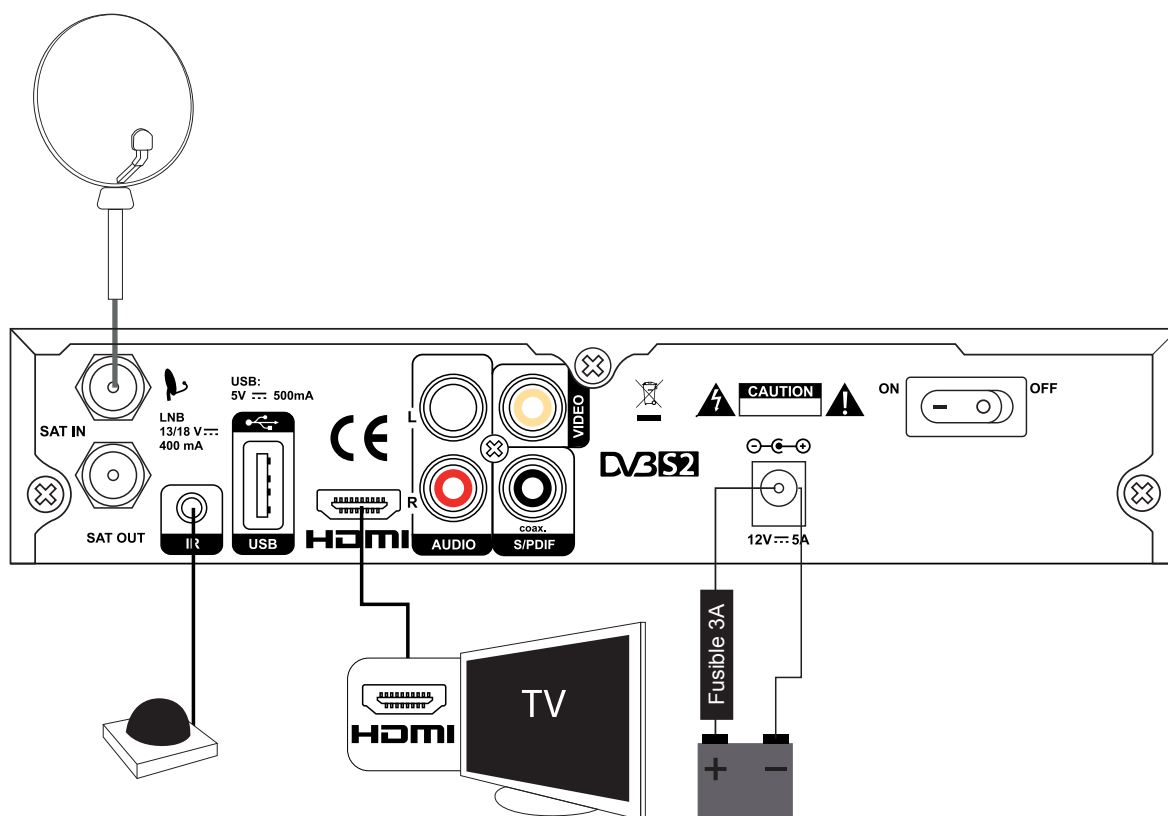

Eclaté des pièces

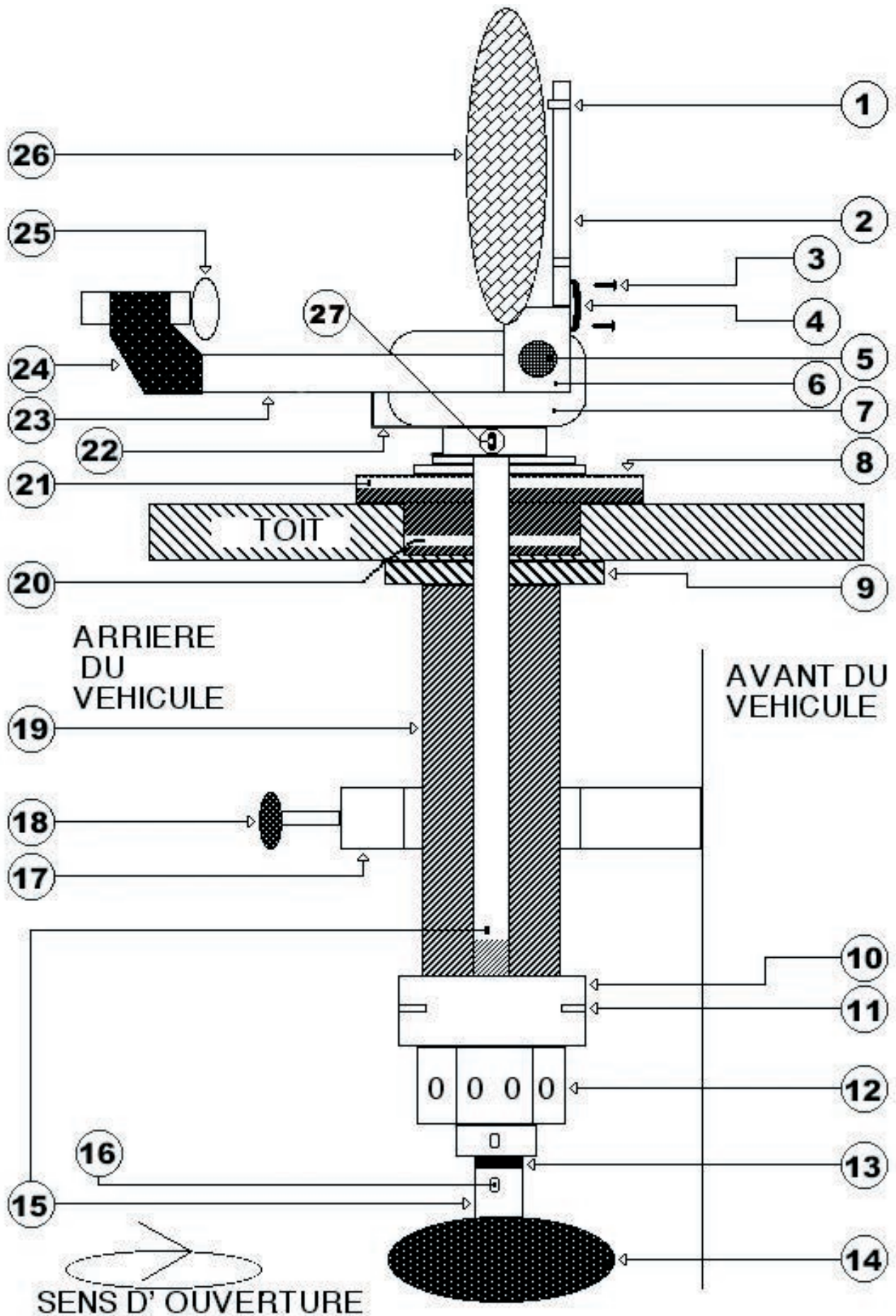

Liste des pièces détachées

N°	Désignation
1	lot visserie parabole (cf I. Mise en place de la parabole)
2	support parabole 85 Airpass®
3	lot visserie pour S.D.P.
4	S.D.P.
5	vis TH 6 x 90
6	étrier
7	engrenage
8	passage de toit
9	contre-écrou du passage de toit
10	support compteur
11	vis STHC 4 x 10
12	compteur
13	bague de centrage
14	poignée M 10
15	axe, diamètre 10
16	vis STHC 5 x 10
17	étrier de fixation
18	molette de serrage
19	mât aluminium D 35
20	joint D 36
21	double joint D 40
22	support bras
23	bras LNB 85 Airpass®
24	support LNB
25	LNB
26	parabole, diamètre 85
27	clavette 3 x 3 x 20

Principe de mise en route

1. S'assurer qu'aucun obstacle (arbre, bâtiment, relais téléphonique...) ne se trouve devant ou au-dessus de l'antenne.
2. Estimer l'élévation de l'antenne à l'aide des cartes pages 11 à 13. Lever l'antenne à cette élévation en tournant la poignée dans le sens des aiguilles d'une montre.
3. Allumer le téléviseur et le démodulateur.
4. Déverrouiller le mât en desserrant la molette centrale, puis la molette extérieure de l'étrier.
5. Tourner l'antenne vers le Sud jusqu'à ce qu'une image apparaisse ou à l'audition d'un bip sonore, si votre matériel en est équipé.
6. Affiner la réception en réglant l'inclinaison et la rotation de l'antenne.
7. Bloquer légèrement l'antenne en serrant la molette centrale.

N.B. : Selon la position du véhicule, il peut être nécessaire d'augmenter ou de diminuer l'inclinaison de l'antenne.

Principe d'arrêt d'utilisation

1. Desserrer la molette centrale de l'étrier puis tourner l'antenne en position de repli (LNB vers l'arrière du véhicule).
2. Tourner la molette du compteur dans le sens inverse des aiguilles d'une montre pour replier la parabole. S'assurer qu'elle soit bien refermée vers l'arrière du véhicule.
3. Bloquer l'étrier afin d'empêcher la rotation. Pour cela, serrer sans exagération la molette extérieure, puis la molette centrale.
4. Éteindre le démodulateur. Dans le cas d'une période d'inutilisation prolongée, veiller à retirer le fusible de l'alimentation du démodulateur.
5. Éteindre le téléviseur.

Avertissement : la garantie n'est pas applicable en cas d'oubli de repli.

Comment estimer son élévation*

Le camping-car étant par essence mobile, il peut être plus ou moins penché ou l'antenne peut être plus ou moins inclinée. Il est cependant facile de se repérer.

ATTENTION : Plus le diamètre de la parabole est grand plus les écarts d'élévation sont faibles, et inversement.

** : les valeurs et cartes sont données à titre indicatif. Les valeurs peuvent varier selon l'endroit où vous vous trouvez, votre camping-car pouvant être plus ou moins à l'horizontal.*

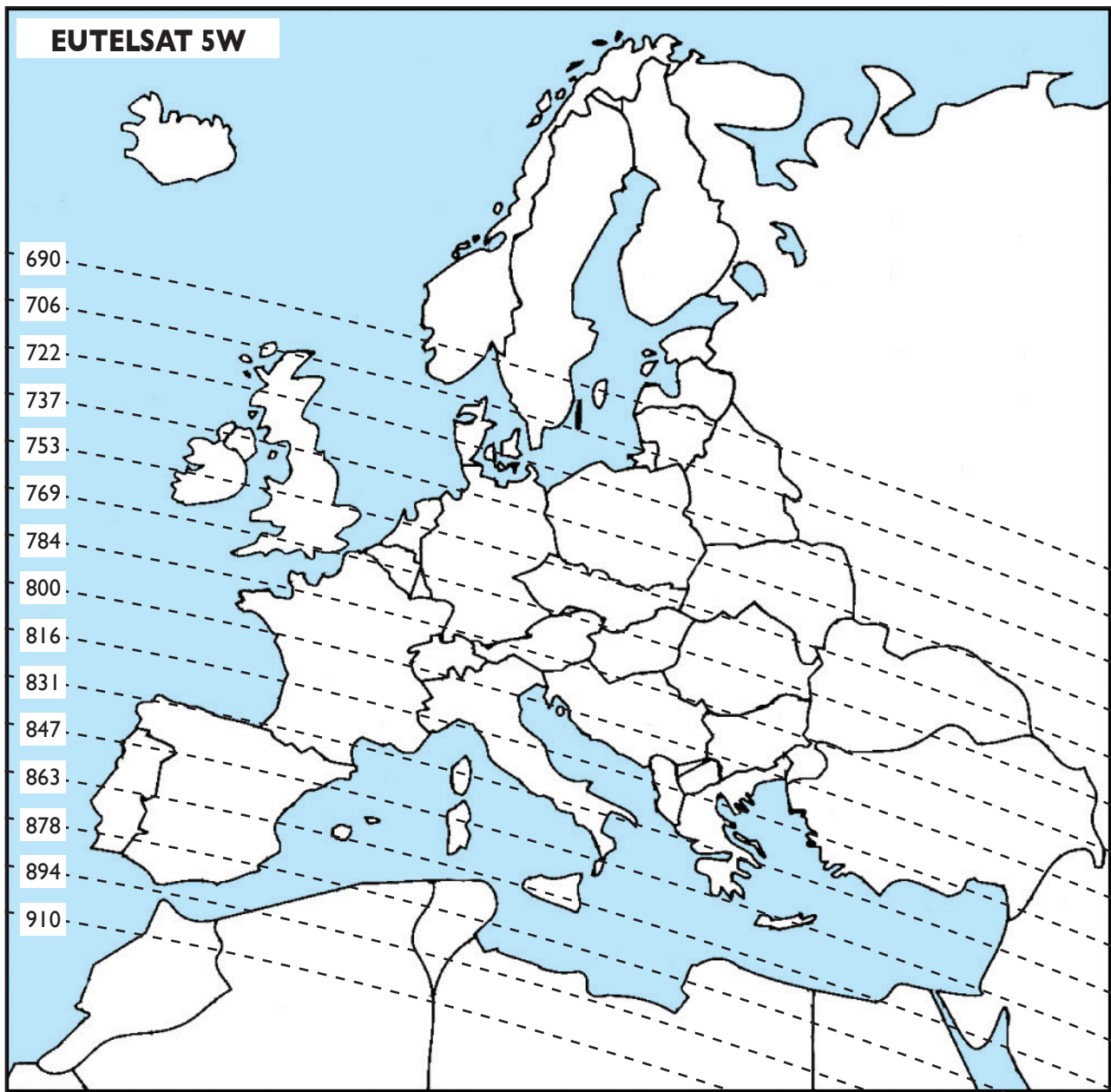

*Valeurs et cartes données à titre indicatif.
Les valeurs peuvent varier selon l'endroit où vous vous trouvez, votre camping-car pouvant être plus ou moins à l'horizontal.*

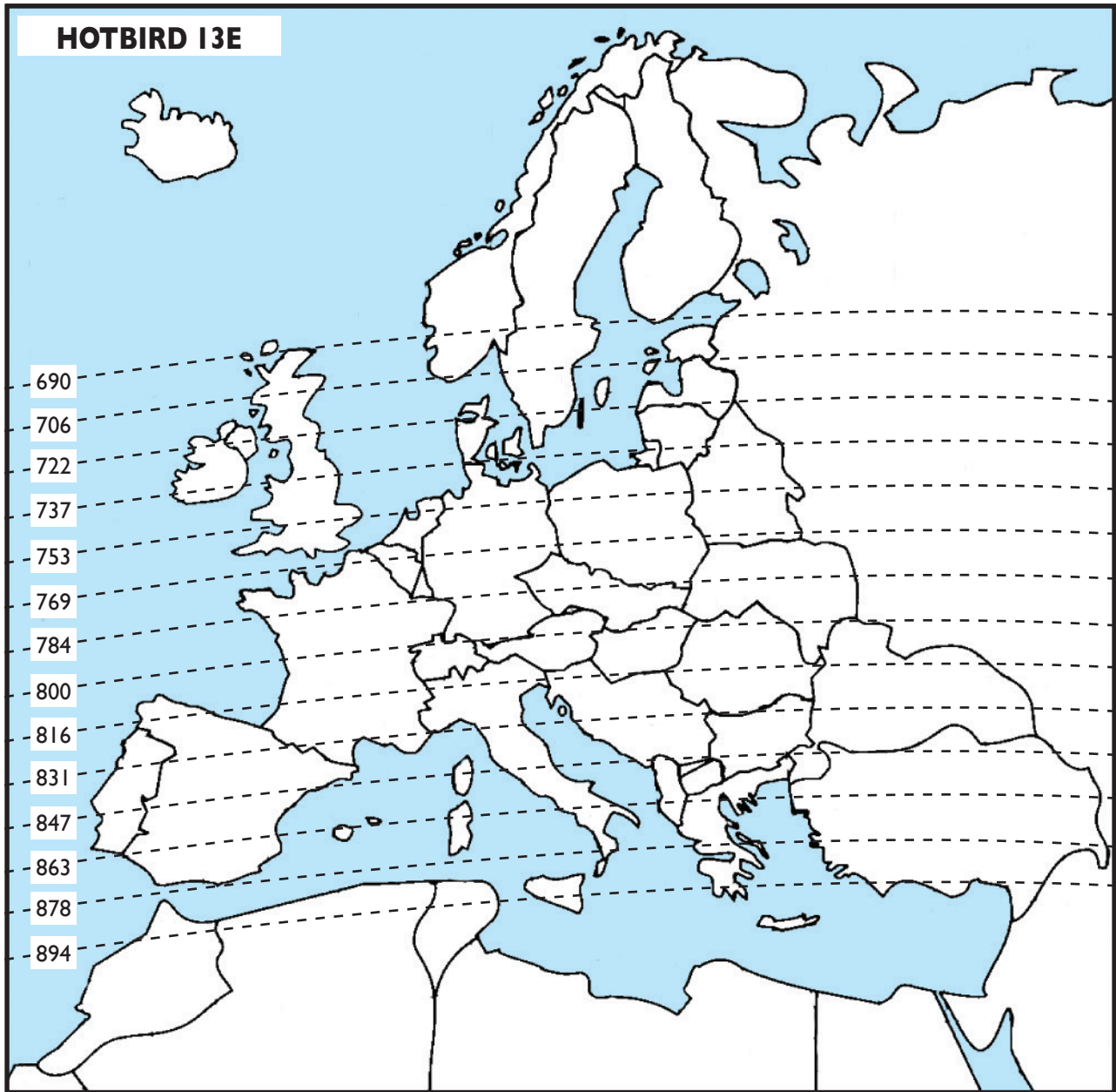

*Valeurs et cartes données à titre indicatif.
Les valeurs peuvent varier selon l'endroit où vous vous trouvez, votre camping-car pouvant être plus ou moins à l'horizontal.*

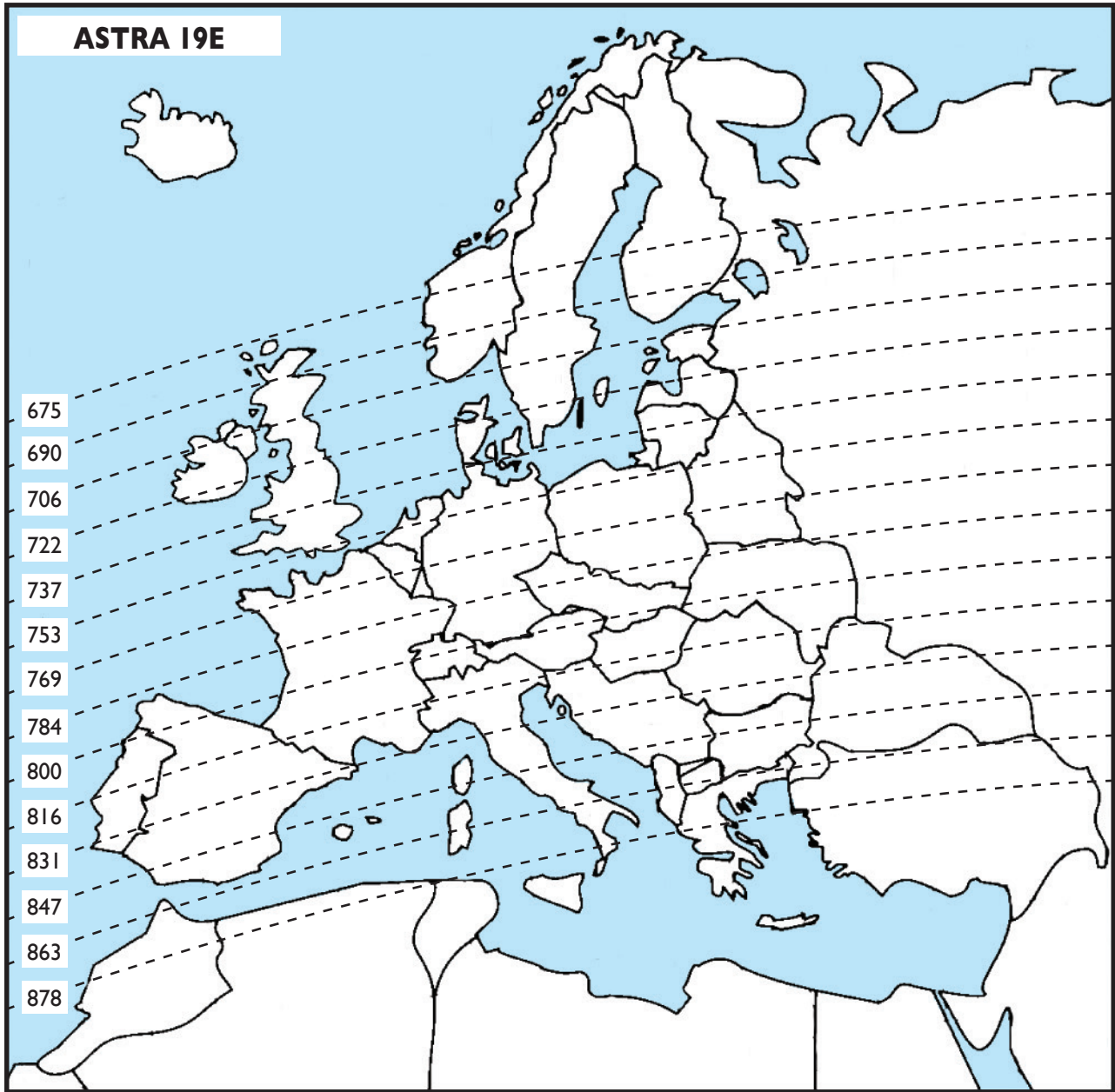

*Valeurs et cartes données à titre indicatif.
 Les valeurs peuvent varier selon l'endroit où vous vous trouvez, votre camping-car pouvant être plus ou moins à l'horizontal.*

Échelle des vents

À titre informatif, le tableau suivant présente la classification des vents.

À partir d'un vent force 5, il est conseillé de replier vos équipements mobiles (panneaux solaires, antennes satellites).

À partir d'un vent force 7, il est obligatoire de replier vos équipements mobiles.

Force	Appellation	Vitesse du vent				Effet à terre
		Nœuds		Km/h		
0	Calme	1	1	1	1	La fumée monte verticalement
1	Très légère brise	1	3	1	5	La fumée indique la direction du vent, les girouettes ne s'orientent pas
2	Légère brise	4	6	6	11	On sent le vent sur la figure, les feuilles bougent
3	Petite brise	7	10	12	19	Les drapeaux flottent bien, les feuilles sont sans cesse en mouvement
4	Jolie brise	11	16	20	28	Les poussières et le sable s'envolent, les petites branches plient
5	Bonne brise	17	21	29	38	Les petits arbres balancent, les sommets de tous les arbres sont agités
6	Vent frais	22	27	39	49	On entend siffler le vent
7	Grand frais	28	33	50	61	Tous les arbres s'agitent, on peut à peine marcher contre le vent
8	Coup de vent	34	40	62	74	On ne marche plus contre le vent, quelques branches cassent
9	Fort coup de vent	41	47	75	88	On ne marche plus contre le vent, le vent peut endommager les bâtiments
10	Tempête	48	55	89	102	Gros dégâts : les enfants de 12 ans volent !!!
11	Violent tempête	56	63	103	117	
12	Ouragan	64	plus	118	plus	

Il est rappelé qu'un oubli de replier en cas de vent trop fort entraîne l'annulation de la garantie.



Directive DEEE (Union européenne et EEE uniquement).

Ce symbole indique que, conformément à la directive DEEE (2002/96/CE) et à la réglementation de votre pays, ce produit ne doit pas être jeté avec les ordures ménagères. Vous devez le déposer dans un lieu de ramassage prévu à cet effet, par exemple, un site de collecte officiel des équipements électriques et électroniques (EEE) en vue de leur recyclage ou un point d'échange de produits autorisé qui est accessible lorsque vous faites l'acquisition d'un nouveau produit du même type que l'ancien. Toute déviation par rapport à ces recommandations d'élimination de ce type de déchet peut avoir des effets négatifs sur l'environnement et la santé

publique car ces produits EEE contiennent généralement des substances qui peuvent être dangereuses. Parallèlement, votre entière coopération à la bonne mise au rebut de ce produit favorisera une meilleure utilisation des ressources naturelles. Pour obtenir plus d'informations sur les points de collecte des équipements à recycler, contactez votre mairie, le service de collecte des déchets, le plan DEEE approuvé ou le service d'enlèvement des ordures ménagères.

(EEE : Norvège, Islande et Liechtenstein)

Gabarit de perçage Boch-Schablone

