

Module S.S.C. HD A

pour antennes automatiques



modèles déposés - photos non contractuelles

Avertissements.

- La reproduction de tout ou partie de ce guide est interdite sans un accord écrit de la part d'ALDEN.
- ALDEN attire une attention particulière sur les risques encourus en cas de montage non conforme. La responsabilité d'ALDEN ne pourra être engagée en cas de montage non conforme aux règles de l'art et en particulier si l'installation est effectuée par un non-professionnel.
- Le revendeur est réputé connaître les règles de l'art et s'y conformer. Il respectera tout particulièrement les règles en matière de choix d'emplacement, de branchement électrique, de collage, de vissage.
- Le revendeur s'engage, en vendant et en installant un produit ALDEN, à informer son client du mode d'emploi et éventuellement du mode d'installation. Il lui remettra le livret **Guide d'utilisation**.
- Il attirera l'attention du client sur tous les aspects concernant la sécurité.
- Il informera le client que le produit vendu ne devra pas être détourné de l'utilisation prévue.
- En outre, il attirera l'attention du client, s'il y a lieu, sur l'obligation de respecter les lois en vigueur dans le ou les pays d'utilisation.
- **Tout produit comportant des éléments électroniques doit être protégé contre les sous-tensions (inf. à 10 Volts) et les sur-tensions (sup. à 15 Volts).**
- **Toute intervention effectuée sur le produit sans accord préalable de la part d'ALDEN entraîne la nullité de la garantie.**
- **En cas de doute, le revendeur consultera le service technique d'ALDEN au 0 820 025 525 (12cts/min)**

- **Le vendeur ainsi que le constructeur ne peuvent en aucun cas être tenus pour responsables en cas de modifications des modes d'émission ou des puissances d'émission des satellites.**
- **La disparition d'un satellite, de programmes, le passage d'une chaîne libre en cryptée ainsi que toute autre modification des modes de diffusion ne sont pas de la responsabilité du vendeur ou du constructeur.**
- **Les événements inconnus du vendeur et du constructeur ne peuvent pas donner lieu à une demande d'échange, de remboursement ou d'indemnité de quelque nature qu'elle soit.**
- **Les zones de réceptions des satellites ainsi que les valeurs d'élévation sont données à titre indicatif.**

Mise en garde.

- ALDEN décline toute responsabilité de quelque nature qu'elle soit, en particulier pour tout accident ou incident en cas de non-observation des instructions données, tant au niveau de l'installation que de l'utilisation.
- **L'ouverture des différents éléments est strictement interdite.**
- **Aucun recours en garantie ne sera possible dans ce cas.**

Consignes de sécurité.

- Ne jamais déplier l'antenne en cas de déport de neige ou de pluie verglaçante. Toujours vérifier qu'aucun obstacle ne viendra gêner l'ouverture et qu'il n'y a ni glace, ni neige sur l'antenne. Dégager ces éléments le cas échéant.
- Il est **OBLIGATOIRE** de replier l'antenne pour la marche du véhicule. Pour cela suivre la procédure de fermeture. Vérifier **avant de démarrer** que l'antenne soit totalement repliée.
- En cas de stationnement prolongé, il conviendra de retirer le fusible de l'alimentation du démodulateur.
- **Pour toute intervention sur le circuit électrique, ou remplacement ou branchement de la batterie, il conviendra de retirer les fusibles des circuits d'alimentation de l'antenne, du module de recherche et du démodulateur. Si le véhicule est équipé d'un panneau solaire, retirer également le fusible du régulateur de charge.**
- En cas d'absence, ne jamais laisser l'antenne dépliée.

Impératif :

- **Pour une image nette et sans 'clics', ne pas utiliser les circuits de câbles coaxiaux existants.**
- **D'une manière générale, il est indispensable d'éviter tout raccord.**
- **Il est impératif de tirer une alimentation séparée et équipée d'un fusible rapide de 5 Ampères directement depuis la batterie cellule pour alimenter le module de recherche.**
- **Il est impératif de tirer une alimentation séparée et équipée d'un fusible rapide de 3 Ampères directement depuis le boîtier fusible du porteur pour la connexion du *Plus après contact* du module de recherche.**
- **Tirer une alimentation séparée et équipée d'un fusible adapté directement depuis la batterie cellule pour alimenter le démodulateur (se référer à la notice du démodulateur pour cela).**

• **Le fait de procéder à l'installation implique l'acceptation des règles énoncées.** •

Installation

Avertissements avant installation :

- Le module doit obligatoirement être fixé en **dans un milieu aéré**.
- Ne pas fixer le module à proximité d'une source de **chaleur** ou **d'humidité**.
- Ne pas laisser le module exposer en plein soleil.
- Les grilles d'aération de l'appareil ne doivent pas être obstruées.
- Ne pas utiliser des circuits coaxiaux existants ; la qualité de réception peut être fortement altérée.
- Chaque raccord entraîne une perte sur la qualité du signal de réception.
- Des câbles de nature différente peuvent également influencer sur la qualité de l'image.
- Dans tous les cas :
 - une ligne directe et sans interruption munie d'un fusible rapide de 5 A devra être tirée du module vers la batterie pour la ligne **Plus**.
 - une ligne directe et sans interruption devra être tirée du module vers la batterie pour la ligne **Moins**.
 - une ligne directe et sans interruption munie d'un fusible rapide de 3 A devra être tirée du module vers le **Plus après contact** situé sur la clé de contact ou sur le module fusible du porteur.
- Dans le cas d'utilisation d'un pré-câblage existant, s'assurer qu'il soit conforme aux 3 points ci-dessus.
- L'utilisation des câbles fournis est impérative.
- Aucun recours en garantie n'est accordé en cas de non respect de ces instructions.

1. Découper le gabarit de perçage de la page 20.
2. Positionner le gabarit à l'endroit désiré en prenant soin de respecter l'orientation du module.
3. Placer une vis sur chaque repère en laissant dépasser chaque vis d'environ 3 mm du bord de la paroi.
4. Mettre le module en place.
5. Effectuer les branchements selon le schéma de la page 4.

Schéma général de branchement



Schéma de branchement du module S.S.C.

Face arrière



Côté gauche

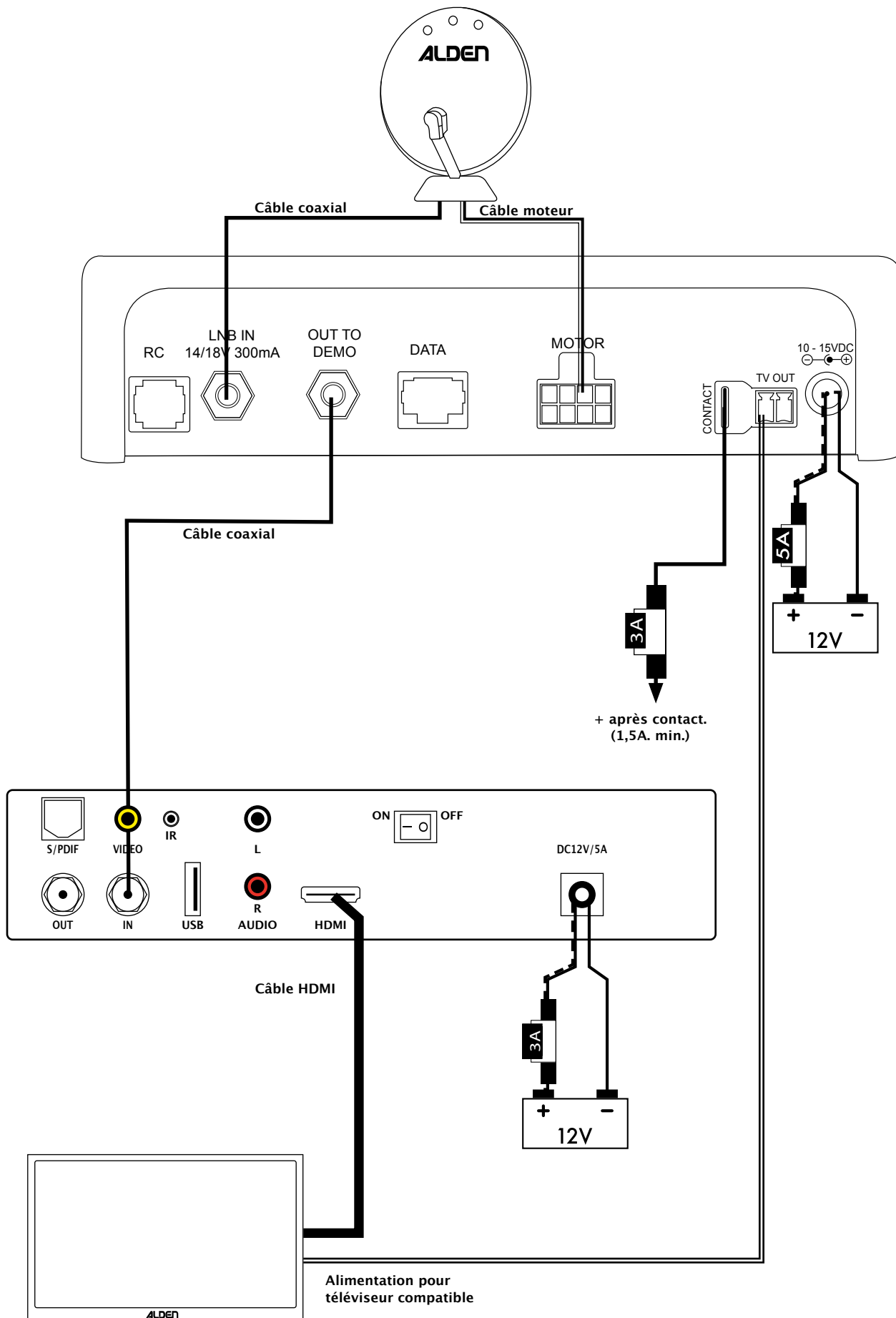
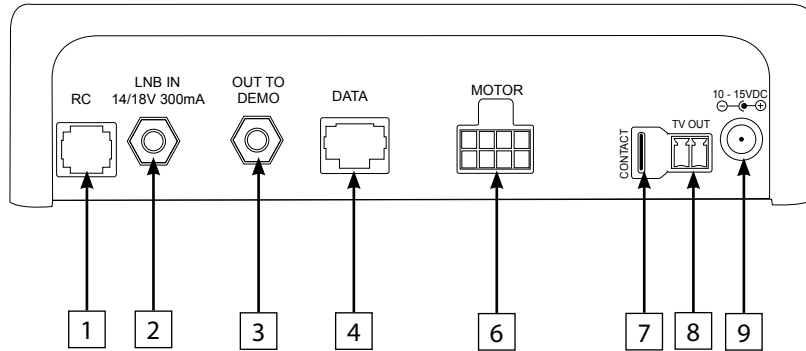
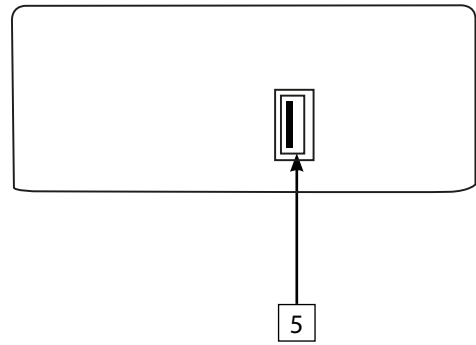

N° : description	Type de connexion	Description des Entrées/Sorties
1 : RC		Optionnel: Interface déportée.
2 : LNB in	Coaxial type F	Connexion avec la tête LNB de l'antenne.
3 : OUT TO DEMO	Coaxial type F	Connexion utilisée pour relier le module S.S.C. au démodulateur ou TV satellite.
4 : Data		Réservé Alden.
5 : USB	USB	Utilisée pour mise à jour de données.
6: MOTOR	Puissance	Liaison utilisée pour la motorisation de l'antenne.
7: CONTACT	Cosse isolée	Sécurité de repli de l'antenne reliée au contact du véhicule.
8 : TV OUT	Sortie TV	Utilisée pour alimenter une TV 12V/3A max.
9 : 10-15V DC	Jack DC	Alimentation 12V du module.

Rappel :

- Le module doit obligatoirement être fixé en **dans un milieu aéré.**
- Ne pas fixer le module à proximité d'une source de **chaleur** ou **d'humidité.**
- Ne pas laisser le module exposer en plein soleil.
- Les grilles d'aération de l'appareil ne doivent pas être obstruées.
- Ne pas utiliser des circuits coaxiaux existants ; la qualité de réception peut être fortement altérée.
- Chaque raccord entraîne une perte sur la qualité du signal de réception.
- Des câbles de nature différente peuvent également influencer sur la qualité de l'image.
- Dans tous les cas :
 - une ligne directe et sans interruption munie d'un fusible 5 A devra être tirée du module vers la batterie pour la ligne **Plus.**
 - une ligne directe et sans interruption devra être tirée du module vers la batterie pour la ligne **Moins.**
 - une ligne directe et sans interruption munie d'un fusible 3 A devra être tirée du module vers le **Plus après contact** situé sur la clé de contact ou sur le module fusible du porteur.
- Dans le cas d'utilisation d'un pré-câblage existant, s'assurer qu'il soit conforme aux 3 points ci-dessus.
- L'utilisation des câbles fournis est impérative.
- Aucun recours en garantie n'est accordé en cas de non respect de ces instructions.

Principe de fonctionnement

Le module S.S.C. HD (Satellite Search Control) est un module de recherche dédié à la recherche des satellites Astra 19, Astra 3, Astra 2 (Nord & Sud), Hotbird, Eutelsat 5W, Sirius, etc. Il peut être associé à toutes les antennes ALDEN et couplé avec tout démodulateur numérique, permettant la réception des chaînes émises sur le satellite sélectionné.

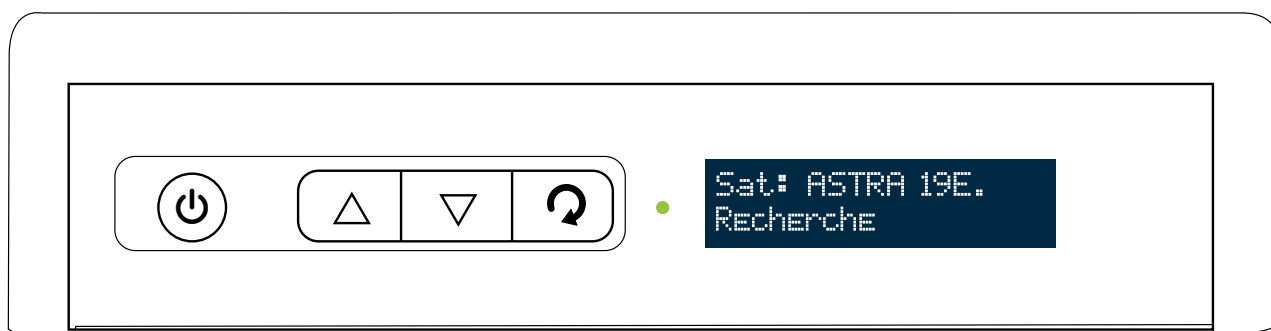

Le module S.S.C. est spécialement adapté à une utilisation en camping-car.

Description



Désignation	Fonction
⏻	Allumer / Éteindre le module.
▲	Sélection du satellite/navigation dans le menu.
▼	Fermeture de l'antenne/ navigation dans le menu.
↻	Accès au menu réglage.
Voyant vert •	Allumé: le S.S.C. est en veille Éteint: le S.S.C. est hors tension (Consommation = 0 Ampère)

Principe d'utilisation

1. Activer le module S.S.C. en appuyant sur le bouton .
2. À l'aide de la touche , sélectionner le satellite souhaité.
Il est possible de maintenir la pression sur cette touche pour passer d'un satellite à l'autre.
À chaque changement de satellite, un signal sonore est émis.
L'ordre de changement de satellite est le suivant :



ASTRA 19 • ASTRA 23 • EUTELSAT 5 • HOTBIRD 13 • THOR 0.8W • ASTRA 4 • HISPASAT • ASTRA 28

<i>Satellite</i>	<i>Émission</i>
ASTRA 19E.	Chaînes variées toutes langues (CanalSat, TNTSAT)
ASTRA 23E.	Chaînes belges et néerlandaises
EUTELSAT 5	Chaînes françaises (Bouquet Fransat/Bis TV)
HOTBIRD 13	Chaînes variées (Toutes langues/Bis TV)
THOR 0.8W	Chaînes variées (Toutes langues)
ASTRA 4.8E	Chaînes variées (Toutes langues)
HISPASAT30	Chaînes espagnoles et portugaises
ASTRA 28E.	Chaînes anglaises (BBC, SkyNews...)

3. Une fois la touche  relâchée, le satellite sélectionné clignote quelques secondes puis reste affiché en continu. Le message «Recherche...» s'affiche : signifiant que l'antenne recherche le satellite sélectionné. Une fois l'antenne verrouillée sur le satellite, le message «Pointage valide!» s'affiche.
4. Activer le démodulateur et téléviseur, choisir une chaîne du satellite correspondant.

Attention : À chaque mise en marche du module S.S.C., le dernier satellite choisi est automatiquement sélectionné.

Pour changer de satellite en cours d'utilisation

1. À l'aide de la touche , sélectionner le satellite souhaité.
2. Une fois la touche  relâchée, le satellite sélectionné clignote quelques secondes puis reste affiché en continu. Le message «Recherche...» s'affiche : signifiant que l'antenne recherche le satellite sélectionné. Une fois l'antenne verrouillée sur le satellite, le message «Pointage valide!» s'affiche.

Principe de fermeture

1. Appuyer sur la touche  du module de recherche, le message «Fermeture» s'affiche. Il disparaîtra lorsque l'antenne sera totalement repliée.
2. Éteindre le démodulateur, le module S.S.C. et le téléviseur.

Attention : La garantie est annulée en cas d'oubli de repli de l'antenne.

Menu réglage

Pour accéder au menu RÉGLAGE, replier l'antenne puis appuyer sur la touche . Sélectionner l'un des sous-menu à l'aide des touches et valider en appuyant sur la touche .

1. TRANSP. MOD : Réglage des paramètres de recherche.

Ce menu permet de sélectionner et régler les paramètres utiles à la recherche du satellite.

Attention: une mauvaise manipulation peut entraîner un dysfonctionnement de l'appareil. Ne pas l'utiliser sans les conseils de votre installateur ou du personnel qualifié ALDEN.

2. BOOT EXTERNE : L'activation de cette fonction permet de lancer automatiquement la recherche sur le satellite sélectionné lors de la mise en fonction de l'appareil connecté sur l'entrée OUT TO DEMO de votre S.S.C..

NB: votre S.S.C. devra au préalable être en veille (voyant vert allumé) pour que la commande soit acceptée.

3. ETAT ANTENNE : Configuré sur «NON», à la mise hors tension de l'appareil connecté sur l'entrée OUT TO DEMO de votre SSC, l'antenne restera ouverte, pointée sur le satellite. À l'inverse, lorsque configuré sur «OUI», l'antenne se repliera automatiquement à la mise hors tension de l'appareil connecté sur l'entrée OUT TO DEMO.

4. POWER OPTION : Lorsque ce menu est configuré sur «OUI», il permet de basculer en veille le S.S.C. quand le récepteur externe connecté sur l'entrée OUT TO DEMO devient inactif.

À l'inverse, lorsqu'il est configuré sur «NON» le S.S.C. s'éteint (consommation = 0 Ampère) quand le récepteur externe connecté sur l'entrée OUT TO DEMO devient inactif.

5. LANGUE : Sélectionner la langue.

6. VERSION : Renseigne sur la version logiciel et matériel du produit.

7. MEC ANTENNE : Indique le modèle de l'antenne automatique connectée au module de recherche S.S.C..

Il permet également de modifier le modèle d'antenne automatique ALDEN. Appuyer sur les 2 touches en même temps, pour déverrouiller l'accès aux fonctions. À l'aide des boutons sélectionner le modèle d'antenne désiré. Appuyer sur le bouton pour valider votre choix.

8. DiseqC MENU : Lorsque cette fonction est activée, ce menu assigne un satellite à 1 chiffre (répondant à la norme DiseqC) lui même renseigné dans le récepteur/téléviseur satellite connecté à l'entrée OUT TO DEMO du S.S.C.. Cette fonction permet de rechercher automatiquement un satellite lorsque l'utilisateur change de satellite sur son récepteur/téléviseur satellite.

Exemple : si le récepteur satellite est configuré comme suit :

Astra 19 -> DiseqC 1.1 : 1

Hotbird 13 -> DiseqC 1.1 : 2



Assigner le chiffre à un satellite à l'aide des boutons

Appuyer sur le bouton pour valider chacun des 8 satellites.

Attention: un satellite ne doit pas se voir assigner le même numéro.

NB: si votre récepteur est seulement compatible DiseqC 1.0, se référer au tableau ci-dessous:

Lettre	Numéro équivalent
A	1
B	2
C	3
D	4

NB: le récepteur satellite ou TV doit être compatible DiseqC 1.0 ou 1.1 pour pouvoir utiliser cette fonction du S.S.C..

9. ES N° Menu: Renseigne sur le niveau de réception de l'antenne. Plus la valeur est élevée, meilleure est la qualité de la réception.

NB: La valeur affichée est donnée à titre indicatif.

10. MISE À JOUR: Ce menu permet de mettre le SSC HD à jour au moyen d'une clé USB.

11. Réglages avancés :

1. ORIENTATION ECRAN : L'activation de cette fonction permet de faire pivoter l'affichage de l'écran donnant la possibilité de fixer le module à l'envers dans le meuble de rangement
2. Mode démonstration : Ne permet pas la recherche d'un satellite.
3. Seuil 22KHz : Ajustement du seuil du signal 22 KHz.
Attention : la modification de ce seuil peut perturber le fonctionnement de l'ensemble.
4. Seuil polarité : Ajustement du seuil de la tension de polarité.
Attention : la modification de ce seuil peut perturber le fonctionnement de l'ensemble.
5. Vitesse d'affinage : Permet de définir la vitesse d'ajustement de l'antenne.
Attention : la modification de ce menu peut empêcher la détection du satellite.
6. Déplier l'antenne : permet de faire monter et descendre l'antenne manuellement.
7. Reset usine : réinitialisation des paramètres aux valeurs par défaut.
8. Quitter : sortir du menu.

12. EXIT : Quitter le menu

Mécaniques préprogrammées

Nom de mécanique	
ORB2CC	Orbiter avec 2 bras rouges (4 Vis fixant le capot moteur)/Eutobird 65
ORB2EE	Orbiter avec 2 bras rouges (4 Vis fixant le capot moteur)
ORB2EC	Orbiter avec 2 bras rouges (4 Vis fixant le capot moteur)
ORB3EC	Orbiter avec 2 bras rouges (3 Vis fixant le capot moteur)
OL2_L	Onelight avec 2 pièces rouges et fourche LNB
OL2R	Onelight avec 2 pièces rouges et fourche LNB
SKYEE	Skymatic
SKYEC	Skymatic
AS4	Antenne AS4 (60 et 80 cm) Voir étiquette sur le socle de l'antenne.
AS4_3	Antenne AS3 (60 et 80 cm) Voir étiquette sur le socle de l'antenne.
AS2	Antenne AS2 (60 et 80 cm) Voir étiquette sur le socle de l'antenne.
PLANAR_L	Planar
ORBITER +	Orbiter voir étiquette sur le socle de l'antenne.
AS 2.1	Voir étiquette sur le socle de l'antenne.
OL1_L	Onelight avec 1 pièce rouge et Fourche LNB
OL1_R	Onelight avec 1 pièce rouge et Fourche LNB
OR1CC	Onesat/ Orbiter avec une seule pièce rouge.
OR1EE/SS	Onesat/ Orbiter avec une seule pièce rouge.
PLANAR +	Non commercialisée.
OL3	Onelight 3 /EVO.
SAT-LT	Antenne VANSAT Portable. Voir étiquette sur le socle de l'antenne.
SMALLSAT	Smallsat
AS4_85 AUS	Voir étiquette sur le socle de l'antenne.
ORB+_AUS	Voir étiquette sur le socle de l'antenne.
EURO85	Eurobird.
SATNET75@	SatNet75.
ORB2@ 80 PL	Orbiter Internet 80.
OR1SS1/100	Orbiter avec une seule pièce rouge.
MONDO@	Parabole 90 Platinium
VANSAT_CC	Vansat. Commercialisée jusqu'à fin 2013.
PLANAR_R	Non commercialisée.
MONDO - AS3	Parabole 90 Platinium. Ancienne AS3
ORB3CC	Orbiter avec 2 bras rouges (3 vis fixant le capot moteur).
SKY AUS	Voir étiquette sur le socle de l'antenne. Non commercialisée en Europe.

Que faire en cas de problème

Problème	Solution
Le message «Court circuit LNB» est affiché	Il y a un court circuit sur le câble coaxial entre la tête LNB de l'antenne et l'entrée LNB IN du S.S.C. Vérifier la ligne coaxiale.
Le message «Erreur LNB» est affiché	Les câbles coaxiaux reliés aux entrées LNB IN et OUT TO DEMO sont inversés.
Le message «LNB Absent» est affiché	Il n'y a pas de liaison entre la tête LNB de l'antenne et l'entrée LNB IN du S.S.C.. Vérifier la ligne coaxiale.
Le message «Antenne bloquée» est affiché	Problème de pilotage de l'antenne automatique pour le S.S.C.. Vérifier la ligne «moteur» entre le S.S.C. et l'antenne automatique.
Le message «Batterie faible» est affiché	La tension de la batterie ou de la source d'alimentation est trop basse. Recharger la batterie ou changer de source d'alimentation
Le message «-> Secu contact» est affiché	Le S.S.C. a détecté la présence de la sécurité contact. L'antenne automatique ne pourra être dépliée. Couper le contact du véhicule pour utiliser le S.S.C..
L'antenne ne trouve pas le satellite	Vérifier qu'il n'y ait pas d'obstacle face à l'antenne (immeuble, arbre...). Lorsqu'un émetteur change la valeur de ses fréquences, le positionnement ne se fait pas correctement. Contacter alors un technicien ou consulter le site www.alden.fr .

Caractéristiques techniques

Bande de fréquence : KU

Fréquence : 10,7 à 12,75 GHz

Polarisation : Horizontale et Verticale

Alimentation : 12 V DC

Puissance : 13 W maximum

Température ambiante d'utilisation : +15°C à +50°C

Taux d'humidité ambiant : 85 % maximum

Dimensions : l = 170 mm

h = 120 mm

p = 45 mm

Poids : 0,30 kg

Consommation en veille : 0,03 A

Avertissements avant installation :

- Le module doit obligatoirement être fixé en ***dans un milieu aéré.***
- Ne pas fixer le module à proximité d'une source de ***chaleur*** ou ***d'humidité.***
- Ne pas laisser le module exposer en plein soleil.
- Les grilles d'aération de l'appareil ne doivent pas être obstruées.
- Ne pas utiliser des circuits coaxiaux existants ; la qualité de réception peut être fortement altérée.
- Chaque raccord entraîne une perte sur la qualité du signal de réception.
- Des câbles de nature différente peuvent également influencer sur la qualité de l'image.
- Dans tous les cas :
 - une ligne directe et sans interruption munie d'un fusible 5 A devra être tirée du module vers la batterie pour la ligne ***Plus.***
 - une ligne directe et sans interruption devra être tirée du module vers la batterie pour la ligne ***Moins.***
 - une ligne directe et sans interruption munie d'un fusible 3 A devra être tirée du module vers le ***Plus après contact*** situé sur la clé de contact ou sur le module fusible du porteur.
- Dans le cas d'utilisation d'un pré-câblage existant, s'assurer qu'il soit conforme aux 3 points ci-dessus.
- L'utilisation des câbles fournis est impérative.
- Aucun recours en garantie n'est accordé en cas de non respect de ces instructions.

Gabarit de perçage

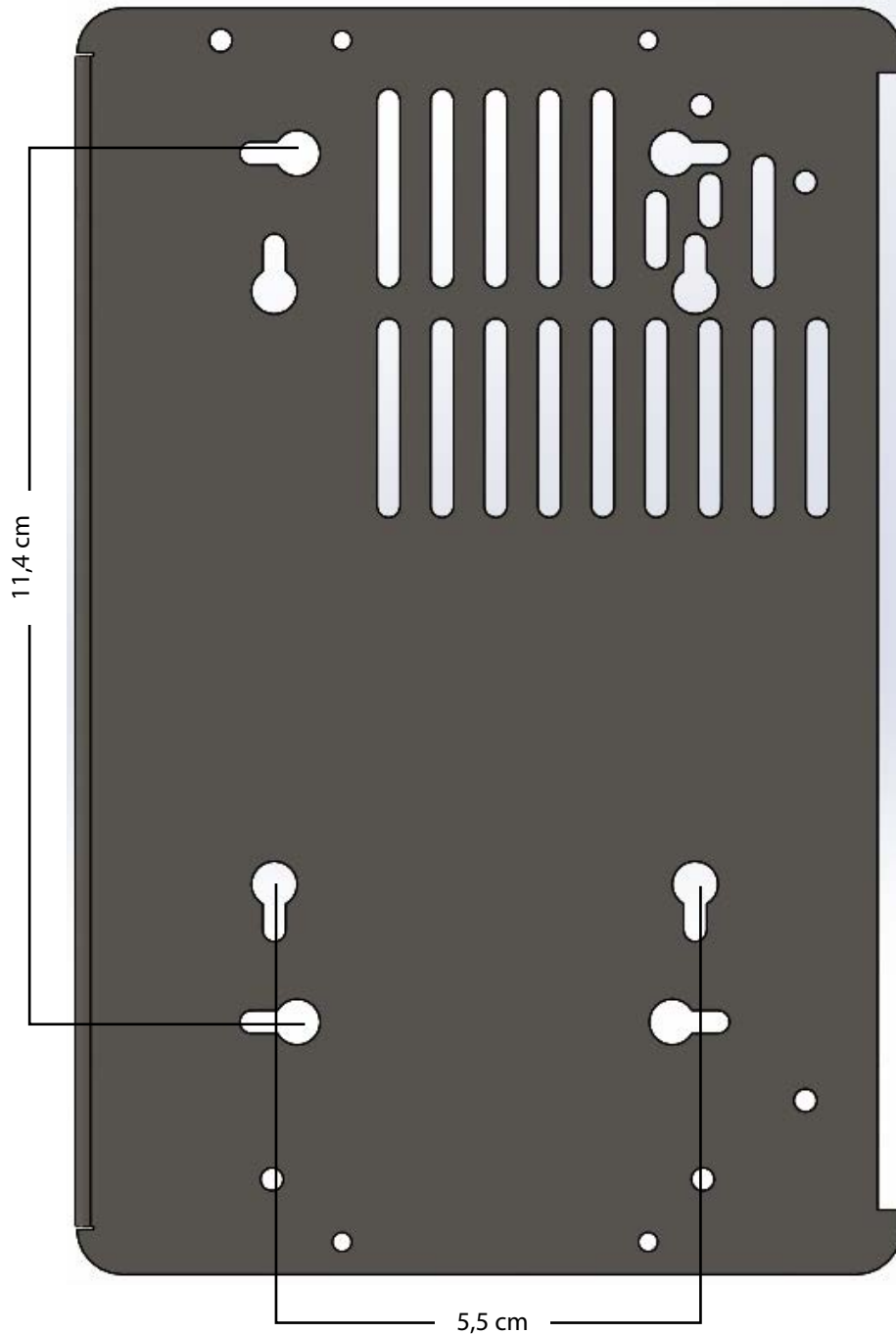

MARQUAGE POUR L'EUROPE

Le marquage CE qui est attaché à ce produit signifie sa conformité aux directives Compatibilité Electro Magnétique 2014/30/CE, Low Voltage Directive 2014/35/EU et RoHS 2011/65/CE.



FR
Cet appareil se recycle

À DÉPOSER EN MAGASIN  OU  À DÉPOSER EN DÉCHÈTERIE

Points de collecte sur www.quefairedemesdechets.fr
Privilégiez la réparation ou le don de votre appareil !



Directive DEEE (Union européenne et EEE uniquement).

Ce symbole indique que, conformément à la directive DEEE (2002/96/CE) et à la réglementation de votre pays, ce produit ne doit pas être jeté avec les ordures ménagères. Vous devez le déposer dans un lieu de ramassage prévu à cet effet, par exemple, un site de collecte officiel des équipements électriques et électroniques (EEE) en vue de leur recyclage ou un point d'échange de produits autorisé qui est accessible lorsque vous faites l'acquisition d'un nouveau produit du même type que l'ancien. Toute déviation par rapport à ces recommandations d'élimination de ce type de déchet peut avoir des effets négatifs sur l'environnement et la santé publique car ces produits EEE contiennent généralement des substances qui peuvent être dangereuses. Parallèlement, votre entière coopération à la bonne mise au rebut de ce produit favorisera une meilleure utilisation des ressources naturelles. Pour obtenir plus d'informations sur les points de collecte des équipements à recycler, contactez votre mairie, le service de collecte des déchets, le plan DEEE approuvé ou le service d'enlèvement des ordures ménagères. (EEE : Norvège, Islande et Liechtenstein)